

EXCELION ALPHA

GRASSCHNEIDER

BEDIENUNGSANLEITUNG

53_144013-A
04/2018

GER

Übersetzung der
Original-
Bedienungsanleitung

**VOR VERWENDUNG DIE BEDIENUNGSANLEITUNG
AUFMERKSAM DURCHLESEN**



Gelieferte Elemente:

- 1 Grasschneider EXCELION ALPHA
- 1 Schneidkopf TAPCUT ALPHA
- 1 Tragegurt
- 1 Torx-Schlüssel
- 1 Bedienungsanleitung

*Foto unverbindlich, Akku nicht enthalten



PELLENC

Quartier Notre-Dame
84120 Pertuis (FRANCE)
Tél : +33 (0)4 90 09 47 00
Fax : +33 (0)4 90 09 64 09
www.pellenc.com

INHALTSVERZEICHNIS

SICHERHEITSHINWEISE	5
ALLGEMEINE SICHERHEITSHINWEISE FÜR DAS GERÄT	6
<i>SICHERHEIT IM ARBEITSBEREICH</i>	6
<i>ELEKTRISCHE SICHERHEIT</i>	6
<i>SICHERHEIT VON PERSONEN</i>	7
<i>GEBRAUCH UND INSTANDHALTUNG DES ELEKTRISCHEN GERÄTS</i>	7
<i>VERWENDUNG VON GERÄTEN IM AKKUBETRIEB UND VORSICHTSMASSNAHMEN FÜR DEN BETRIEB</i>	8
<i>INSTANDHALTUNG</i>	8
WARN- UND SICHERHEITSHINWEISE FÜR DEN GRASSCHNEIDER EXCELION ALPHA	9
<i>TRANSPORT DES GRASSCHNEIDERS EXCELION ALPHA</i>	9
<i>LAGERUNG DES GRASSCHNEIDERS EXCELION ALPHA</i>	9
SICHERHEITSMASSNAHMEN FÜR DIE VERWENDUNG DES LADEGERÄTS UND DES AKKUS	9
SCHUTZAUSRÜSTUNG	10
SICHERHEITSSIGNALE	10
BESCHREIBUNG UND TECHNISCHE MERKMALE	11
TECHNISCHE DATEN	12
<i>DIE BESTIMMUNG DES GERÄUSCHPEGELS UND DER VIBRATIONEN BASIEREN AUF DEN BETRIEBSBEDINGUNGEN BEI NENNDREHZAHL.</i>	12
INBETRIEBNAHME DES GERÄTS	13
MONTAGE/DEMONTAGE DES GRIFFS	13
MONTAGE/DEMONTAGE DES SICHERHEITSGEHÄUSES	13
EINSTELLUNG DER ARBEITSHÖHE	14
<i>EINSTELLUNG DES GRIFFS</i>	14
<i>ANLEGEN DES TRAGESYSTEMS UND EINSTELLEN DER GURLÄNGE</i>	15
<i>OPTIMIERUNG DER GEWICHTSVERTEILUNG DES GERÄTS</i>	16
ANSCHLUSS / TRENNUNG DES AKKUS (ODER DES GEGENGEWICHTS)	16
<i>ANSCHLUSS</i>	16
<i>TRENNUNG</i>	16
EIN- ODER AUSSCHALTEN DER SPANNUNGSVERSORGUNG	17
<i>AKTIVIEREN DES AKKUS</i>	17
<i>EINSCHALTEN DER SPANNUNGSVERSORGUNG DES GRASSCHNEIDERS EXCELION ALPHA</i>	17
<i>AUSSCHALTEN DER SPANNUNGSVERSORGUNG DES GRASSCHNEIDERS EXCELION ALPHA</i>	17

EINSATZ	18
START DES GRASSCHNEIDERS EXCELION ALPHA	18
STEUERUNG DER DREHZAHL DES SCHNEIDKOPFS	19
AKKULAUFZEIT UND ARBEITSEFFIZIENZ	20
SCHNEIDKOPF: TAP-CUT ALPHA	20
MONTAGE DES SCHNEIDKOPFS TAP-CUT ALPHA	21
MONTAGE DES SCHNEIDFADENS AM SCHNEIDKOPF TAP-CUT ALPHA	21
EINSTELLEN DER SCHNEIDFADENPOSITION	22
UNTERSCHIEDLICHE ARBEITSTECHNIKEN	22
EINFACHES MÄHEN	23
MÄHEN AUF GENEIGTEN FLÄCHEN	23
MÄHEN AN WÄNDEN, ZÄUNEN, UM BÄUME HERUM UND IN BLUMENBEETEN	23
WARTUNG	24
REFERENZEN	24
SCHNEIDKOPF:TAP CUT ALPHA	24
VERBRAUCHSTEILE	25
ZUBEHÖR:	25
STÖRUNGEN	26
GARANTIE UND KUNDENDIENST VON PELLENC.	29
„EG“-KONFORMITÄTSERKLÄRUNG	30

■ SICHERHEITSHINWEISE

**ACHTUNG: DIESES DOKUMENT AUFBEWAHREN**

Dieses Handbuch enthält wichtige Informationen und Anweisungen für den Betrieb des folgenden Geräts: Grasschneider Excelion alpha

**ACHTUNG:**

Sie **MÜSSEN** die **GESAMTE** Bedienungsanleitung lesen, bevor Sie das Gerät benutzen oder Wartungsarbeiten vornehmen.

Beachten Sie sorgfältig alle Hinweise und Abbildungen in diesem Dokument.

Diese Bedienungsanleitung enthält Warnungen und Informationen, die mit **HINWEIS, WARNUNG / ACHTUNG** bezeichnet sind.

Ein **HINWEIS** gibt zusätzliche Informationen, erläutert einen Punkt oder enthält ausführliche Erklärungen eines Arbeitsschrittes.

Mit den Begriffen **WARNUNG** oder **ACHTUNG** werden Verfahren gekennzeichnet, deren Mißachtung oder falsche Durchführung zu Sachschäden und/oder schweren Verletzungen führen kann.

Die Warnung  weist darauf hin, dass durch Mißachtung der Verfahren oder Anweisungen entstandene Schäden von der Garantie ausgenommen sind und die Reparaturkosten zu Lasten des Eigentümers gehen.

Auch am Werkzeug weisen Sicherheitsaufkleber auf Vorsichtsmaßnahmen hin, die aus Gründen der Sicherheit zu treffen sind. Lokalisieren Sie diese Sicherheitszeichen vor der Inbetriebnahme des Werkzeugs und nehmen Sie diese zur Kenntnis. Teilweise oder völlig unleserliche Sicherheitszeichen müssen sofort ersetzt werden.

In der Rubrik «SICHERHEITSSZEICHEN» finden Sie das Lokalisierungsschema der auf dem Werkzeug angebrachten Sicherheitszeichen.

Nachdruck, Vervielfältigung oder Wiedergabe, auch auszugsweise, dieses Handbuchs bedarf der schriftlichen Genehmigung der Firma PELLENC. Die in diesem Handbuch enthaltenen Abbildungen sind unverbindlich und dienen nur der Information. Die Firma PELLENC behält sich das Recht vor, ihre Produkte abzuändern oder zu verbessern, wenn sie dies für erforderlich hält, ohne Kunden darüber zu informieren, die ein ähnliches Modell besitzen. Dieses Handbuch ist Bestandteil des Werkzeugs und muss bei dessen Verkauf mitgeliefert werden.

■ SICHERHEITSANWEISUNGEN

▸ ALLGEMEINE SICHERHEITSHINWEISE FÜR DAS GERÄT

Dieses Gerät ist nicht dazu geeignet, von Personen bedient zu werden (u. a. Kindern), deren physische, sensorische oder mentale Fähigkeiten eingeschränkt sind, sowie Personen ohne Erfahrung oder Kenntnisse, außer sie werden von einer für ihre Sicherheit zuständigen Person überwacht bzw. wurden zuvor von ihr eingewiesen.

- Der Grasschneider Excelion alpha ist ein professionelles Gerät, dessen Nutzung nur zum Freischneiden von Grünflächen (Gras, dichtes Gras, verholzte Pflanzen und Dornenranken) vorgesehen ist.
- Die Firma PELLENC übernimmt keine Haftung für Schäden, die durch unsachgemäße und nicht vorgesehene Benutzung verursacht werden.
- Gleichfalls übernimmt die Firma PELLENC keine Haftung für Schäden, die durch die Benutzung von Teilen und Zubehör verursacht werden, die keine Originalteile sind.

SICHERHEIT IM ARBEITSBEREICH.

- a) **Stellen Sie sicher, dass der Arbeitsbereich sauber, ordentlich und gut beleuchtet ist.** In verunreinigten, unordentlichen oder nicht ausreichend beleuchteten Umgebungen besteht eine erhöhte Unfallgefahr.
- b) **Nehmen Sie elektrische Geräte nie in einer explosiven Atmosphäre in Betrieb, wie z. B. in Umgebungen mit brennbaren Flüssigkeiten, Gasen oder Stäuben.** Beim Betrieb von elektrischen Geräten entstehen Funken, die Staub oder Rauch entzünden können.
- c) **Stellen Sie sicher, dass Kinder und andere Personen während des Gebrauchs des elektrischen Geräts einen ausreichenden Abstand einhalten.** Ablenkungen können dazu führen, dass Sie die Kontrolle über das Gerät verlieren.

ELEKTRISCHE SICHERHEIT

- a) **Die Gerätestecker müssen für die vorhandenen Steckdosen geeignet sein. Nehmen Sie keinerlei Veränderungen am Gerätestecker vor. Verwenden Sie bei geerdeten elektrischen Geräten keine Adapter oder Zwischenstecker.** Durch die Verwendung von unveränderten Gerätesteckern und geeigneten Steckdosen verringert sich die Gefahr von Stromschlägen.
- b) **Vermeiden Sie jeglichen Kontakt zwischen Ihrem Körper und geerdeten Flächen, wie Rohren, Heizungen, Herden und Kühlschränken.** Wenn Ihr Körper mit der Erde verbunden ist, erhöht sich die Gefahr von Stromschlägen.
- c) **Elektrische Geräte dürfen weder Regen noch Feuchtigkeit ausgesetzt werden.** Durch das Eindringen von Wasser ins Innere eines elektrischen Geräts erhöht sich die Gefahr von Stromschlägen.
- d) **Achten Sie auf einen ordnungsgemäßen Umgang mit dem Kabel. Verwenden Sie das Kabel niemals, um das Gerät zu tragen, zu ziehen oder um den Gerätestecker aus der Steckdose zu ziehen. Halten Sie das Kabel fern von Hitze, Schmiermittel, scharfen Kanten oder beweglichen Teilen.** Durch beschädigte oder verdrehte Kabel erhöht sich die Gefahr von Stromschlägen.
- e) **Verwenden Sie beim Gebrauch von elektrischen Geräten im Außenbereich ein geeignetes Verlängerungskabel.** Durch die Verwendung eines für den Außenbereich geeigneten Verlängerungskabels verringert sich die Gefahr von Stromschlägen.
- f) **Ist der Gebrauch eines elektrischen Geräts in einer feuchten Umgebung unvermeidlich, verwenden Sie eine durch eine Fehlerstrom-Schutzeinrichtung (RCD) geschützte Stromversorgung.** Durch die Verwendung einer Fehlerstrom-Schutzeinrichtung (RCD) verringert sich die Gefahr von Stromschlägen. HINWEIS: „Fehlerstrom-Schutzeinrichtung (RCD)“ kann ersetzt werden durch „Fehlerstrom-Schutzschalter (GFCI – Ground Fault Circuit Interrupter)“ oder „Fehlervoltage-Schutzschalter (ELCB – Earth Leakage Circuit Breaker)“

■ SICHERHEITSANWEISUNGEN**SICHERHEIT VON PERSONEN**

- a) **Bleiben Sie stets wachsam, konzentrieren Sie sich auf Ihre Arbeit und achten Sie auf einen ordnungsgemäßen Umgang mit dem elektrischen Gerät. Verwenden Sie keine elektrischen Geräte, wenn Sie müde sind oder unter dem Einfluss von Drogen, Alkohol oder Medikamenten stehen.** Ein Moment der Unachtsamkeit während des Gebrauchs eines elektrischen Geräts kann zu schweren Verletzungen führen.
- b) **Tragen Sie eine geeignete persönliche Schutzausrüstung. Tragen Sie immer eine Schutzbrille.** Persönliche Schutzausrüstungen wie Staubschutzmasken, rutschfeste Sicherheitsschuhe, Schutzhelme und ein für die vorliegenden Arbeitsbedingungen geeigneter Hörschutz verringern die Gefahr von Verletzungen.
- c) **Vermeiden Sie ein versehentliches Starten des elektrischen Geräts. Stellen Sie sicher, dass der Schalter sich in der Aus-Stellung befindet, bevor Sie das Gerät an das Stromnetz und/oder den Akku / die Batterie anschließen, es hochheben oder es transportieren.** Das Tragen von elektrischen Geräten mit dem Finger auf dem Schalter oder das Anschließen von elektrischen Geräten, deren Schalter sich in den Ein-Stellung befindet, stellt eine Gefahrenquelle dar.
- d) **Entfernen Sie vor dem Einschalten des elektrischen Geräts jegliche Einstellwerkzeuge.** Ein auf einem drehenden Teil des elektrischen Geräts aufgesteckter Schlüssel kann zu Verletzungen führen.
- e) **Bewahren Sie immer die Ruhe und gehen Sie mit Bedacht vor. Achten Sie stets auf einen festen und sicheren Stand.** Dies verschafft Ihnen eine bessere Kontrolle über das elektrische Gerät in unerwarteten Situationen.
- f) **Tragen Sie stets geeignete Kleidung. Tragen Sie keine weite Kleidung oder Schmuck. Halten Sie Haare und Kleidungsstücke fern von beweglichen Teilen.** Weite Kleidung, Schmuckstücke und lange Haare können bei laufendem Motor von beweglichen Teilen eingezogen oder eingeklemmt werden.
- g) **Wenn Anschlüsse für Vorrichtungen zum Absaugen und Auffangen von Staub vorhanden sind, vergewissern Sie sich, dass diese angeschlossen sind und ordnungsgemäß verwendet werden.** Durch die Verwendung von Staubsammlern können die Gefahren durch Stäube verringert werden.
- h) **Bleiben Sie wachsam und werden Sie nicht nachlässig in Bezug auf die Einhaltung der Sicherheitsvorschriften, auch wenn Sie schon oft mit dem Gerät gearbeitet haben.** Wenn Sie nur den Bruchteil einer Sekunde unachtsam sind, kann dies zu schweren Verletzungen führen.

GEBRAUCH UND INSTANDHALTUNG DES ELEKTRISCHEN GERÄTS

- a) **Wenden Sie bei Gebrauch und Instandhaltung des elektrischen Geräts keine Gewalt an. Achten Sie immer darauf, dass das verwendete elektrische Gerät für die Anwendung geeignet ist.** Ein geeignetes elektrisches Gerät führt die Arbeit bei optimaler Drehzahl am besten und sichersten aus.
- b) **Verwenden Sie das Gerät nicht, wenn der Schalter sich nicht von der Ein- in die Aus-Stellung oder umgekehrt schalten lässt.** Elektrische Geräte, die nicht über den Schalter ein- und ausgeschaltet werden können, stellen eine Gefahr dar und müssen repariert werden.
- c) **Ziehen Sie den Gerätestecker aus der Steckdose und/oder entfernen Sie, sofern möglich, den Akku die Batterie, bevor Sie Einstellungen vornehmen, Teile austauschen oder das elektrische Gerät verstauen.** Durch präventive Sicherheitsmaßnahmen dieser Art verringert sich die Gefahr, dass das elektrische Gerät versehentlich gestartet wird.
- d) **Bewahren Sie das elektrische Gerät im ausgeschalteten Zustand und außerhalb der Reichweite von Kindern auf. Lassen Sie nicht zu, dass Personen, die mit dem elektrischen Gerät oder den Anweisungen in dem vorliegenden Dokument nicht vertraut sind, das elektrische Gerät verwenden.** Elektrische Geräte stellen in den Händen unerfahrener Benutzer eine Gefahr dar.
- e) **Achten Sie auf eine regelmäßige und ordnungsgemäße Instandhaltung von elektrischen Geräten und Zubehör. Stellen Sie sicher, dass die beweglichen Teile des elektrischen Geräts korrekt ausgerichtet und nicht blockiert sind. Prüfen Sie das elektrische Gerät auf etwaige Beschädigungen oder Fehler, die den sicheren Betrieb beeinträchtigen könnten. Sollten Sie Beschädigungen feststellen, lassen Sie das elektrische Gerät vor dem Gebrauch**

■ SICHERHEITSANWEISUNGEN

reparieren. Zahlreiche Unfälle sind auf die mangelhafte Instandhaltung von elektrischen Geräten zurückzuführen.

- f) **Stellen Sie sicher, dass die Schneidwerkzeuge immer scharf und sauber sind.** Ordnungsgemäß instand gehaltene Schneidwerkzeuge mit scharfen Schneiden setzen sich weniger leicht fest und sind leichter zu kontrollieren.
- g) **Beachten Sie bei der Verwendung des elektrischen Geräts, des Zubehörs, der Klingen etc. die Anweisungen in dem vorliegenden Dokument unter Berücksichtigung der vorherrschenden Arbeitsbedingungen und der auszuführenden Arbeiten.** Die Verwendung des elektrischen Geräts für einen anderen als den bestimmungsgemäßen Gebrauch kann zu Gefahrensituationen führen.
- h) **Achten Sie stets darauf, dass Griffe und Griffflächen trocken, sauber und frei von Öl oder Fett sind.** Rutschige Griffe oder Griffflächen führen dazu, dass eine sichere Bedienung und Kontrolle des Geräts in unerwarteten Situationen unmöglich ist.

VERWENDUNG VON GERÄTEN IM AKKUBETRIEB UND VORSICHTSMASSNAHMEN FÜR DEN BETRIEB

- a) **Laden Sie den Akku des Geräts ausschließlich mit dem vom Hersteller empfohlenen Ladegerät auf.** Ein für einen bestimmten Akkutyp geeignetes Ladegerät kann bei Verwendung für eine anderen Akku eine Brandgefahr darstellen.
- b) **Das Gerät ausschließlich mit den empfohlenen Akkupacks verwenden.** Bei Verwendung anderer Akkupacks besteht Verletzungs- und Feuergefahr.
- c) **Nicht verwendete Akkupacks nicht in der Nähe von anderen metallischen Gegenständen auf, z. B. Büroklammern, Geldstücke, Schlüssel, Nägel, Schrauben oder andere kleine Gegenstände aufbewahren, die eine Verbindung zwischen den beiden Polen herstellen könnten.** Ein Kurzschluss zwischen den Klemmen des Akkus kann Verbrennungen oder Feuer verursachen.
- d) **Bei schlechten Bedingungen kann Flüssigkeit aus dem Akku spritzen. Jeglichen Kontakt mit dieser Flüssigkeit vermeiden. Die betroffenen Stellen bei Hautkontakt mit Wasser spülen. Bei Augenkontakt zusätzlich ärztliche Hilfe in Anspruch nehmen.** Die aus den Akkus austretende Flüssigkeit kann Reizungen oder Verbrennungen verursachen.
- e) **Akkupacks oder ein akkubetriebenes Gerät nicht mit Akkus verwenden, die beschädigt sind oder manipuliert wurden.** Beschädigte oder manipulierte Akkus können ein unvorhersehbares Verhalten aufweisen und Feuer, Explosion oder Verletzungen verursachen.
- f) **Ein Akkupack oder ein akkubetriebenes Gerät nicht Feuer oder einer übermäßigen Temperatur aussetzen.** Wird ein Akkupack Feuer oder einer Temperatur von über 130 °C (265 °F) ausgesetzt, kann es explodieren.
- g) **Die Anleitungen zum Aufladen befolgen und das Akkupack oder das akkubetriebene Gerät nicht außerhalb des in den Anleitungen angegebenen Temperaturbereichs laden.** Fehlerhaftes Laden oder Laden bei Temperaturen außerhalb des angegebenen Bereichs kann das Akkupack beschädigen und stellt eine Feuergefahr dar.

INSTANDHALTUNG

- a) **Das Gerät von einem qualifizierten Techniker warten lassen, der Ersatzteile verwendet, die identisch mit den ausgetauschten Teilen sind.** Auf diese Weise wird die Sicherheit des Elektrogeräts gewahrt.
- b) **Keine Wartungsarbeiten an beschädigten Akkupacks vornehmen.** Die Wartung der Akkupacks sollte vorzugsweise vom Hersteller oder Vertragshändler vorgenommen werden.

■ SICHERHEITSANWEISUNGEN**▸ WARN- UND SICHERHEITSHINWEISE FÜR DEN GRASSCHNEIDER EXCELION ALPHA**

- a) Verwenden Sie Schneidwerkzeuge aus Metall nicht mit dem Grasschneider Excelion alpha.
- b) Entfernen Sie alle Hindernisse (Glas, Steine, Metall, Abfälle und andere Festkörper) aus dem Arbeitsbereich, da diese sonst während der Arbeiten von den Schneidwerkzeugen aufgeschleudert werden könnten.
- c) Verwenden Sie den Grasschneider Excelion niemals einhändig.
- d) Führen Sie den Schneidkopf bei der Verwendung des Geräts immer parallel zum Boden. Ist der Schneidkopf zu stark geneigt, bietet das Schutzgehäuse keinen ausreichenden Schutz mehr. Die Folge ist eine erhöhte Verletzungsgefahr.
- e) Bei einer Verhaltensänderung (Geräuschveränderung, erhöhte Vibration) des Schneidwerkzeugs des Grasschneiders Excelion alpha halten Sie diesen sofort an. Stellen Sie sicher, dass das Schneidwerkzeug korrekt befestigt ist und sich in einem ordnungsgemäßen Zustand befindet (keine Verformung). Tauschen Sie beschädigte Schneidwerkzeuge sofort aus, um ein Bersten und somit schwere oder sogar tödliche Verletzungen zu verhindern.
- f) **ACHTUNG!** Das Schneidwerkzeug dreht sich nach dem Lösen des Bedienhebels noch einige Sekunden weiter. Halten Sie Hände und Füße immer fern von dem drehenden Schneidwerkzeug.
- g) Schneidfäden
 - Entfernen Sie niemals das Messer aus dem Schutzgehäuse, da es den Faden auf die richtige Länge kürzt.
 - Verwenden Sie ausschließlich Schneidfäden von Pellenc und niemals Fäden aus anderen Materialien wie Metall. Metallfäden können brechen und beim Herausschleudern zu schweren Verletzungen führen.
 - Verwenden Sie ausschließlich von Pellenc empfohlene Nylonfäden mit einem Durchmesser von maximal 2,4 mm.

TRANSPORT DES GRASSCHNEIDERS EXCELION ALPHA

- a) Bewahren Sie die Originalverpackung für das Verstauen des Werkzeugs, dessen eventuellen Versand zur Überholung oder Instandsetzung auf.
- b) Halten Sie immer den Elektromotor durch Lösen des Bedienhebels an und stellen Sie sicher, dass das Schneidwerkzeug vollständig zum Stillstand gekommen ist, bevor Sie das Gerät auf dem Boden abstellen.
- c) Lagern Sie den Akku in seiner Originalverpackung.
- d) Achten Sie beim Verstauen des verpackten Geräts und des verpackten Akkus auf eine ordnungsgemäße Sicherung im Transportfahrzeug.

LAGERUNG DES GRASSCHNEIDERS EXCELION ALPHA

- a) Bewahren Sie die Originalverpackung für die Aufbewahrung des Geräts auf.
- b) Bewahren Sie das Gerät an einem trockenen Ort außerhalb der Reichweite von Kindern auf.

▸ SICHERHEITSMASSNAHMEN FÜR DIE VERWENDUNG DES LADEGERÄTS UND DES AKKUS

ACHTUNG :
Beachten Sie die Dokumentation des Akkus von PELLENC.

▪ SICHERHEITSANWEISUNGEN

▸ SCHUTZAUSRÜSTUNG



	Schutzausrüstung	Tragen
1	Helm	Obligatorisch
2	Schutzvisier	Obligatorisch
3	Sicherheitshandschuhe	Obligatorisch
4	Sicherheitsschuhe	Obligatorisch
5	Gehörschutz	Obligatorisch
6	Schutzbrille	Obligatorisch
7	Jacke oder Armschutz	Empfohlen
8	Arbeitshose	Obligatorisch

▸ SICHERHEITSSIGNALE

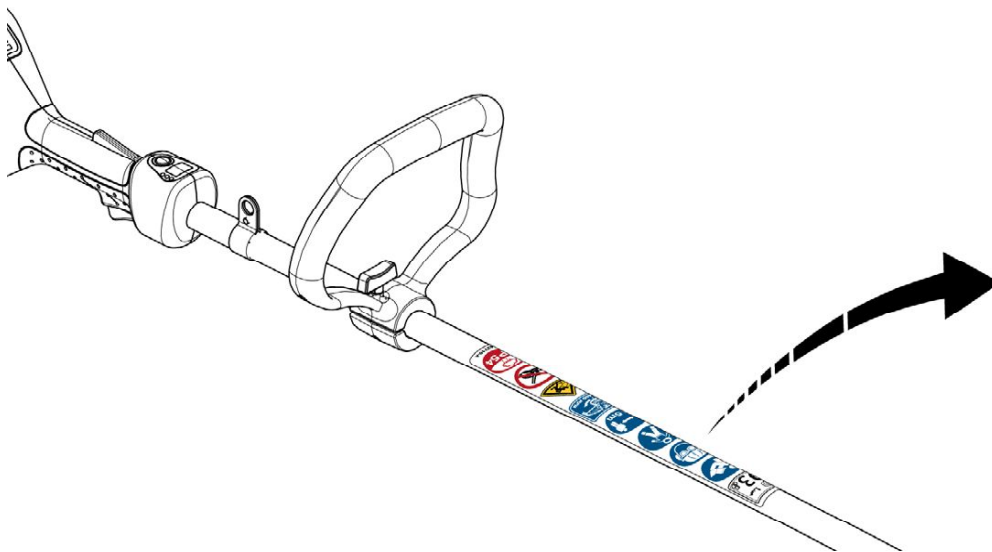

DOC_53_18_044A

1– Schalleistungspegel: L_{wag} (Seite 12)

2– Lesen der Bedienungsanleitung

3– Obligatorisches Tragen einer Schutzbrille Pellenc empfiehlt das Tragen eines Gesichtsschutzes sowie eines zugelassenen Schutzhelms.

4– Obligatorisches Tragen von Schutzhandschuhen, einer geeigneten Arbeitshose und Sicherheitsschuhen

5– Einzuhaltender Sicherheitsabstand Halten Sie den Sicherheitsabstand von 15 m ein und stellen Sie sicher, dass sich keine Personen (insbesondere Kinder) oder Tiere im Arbeitsbereich des Geräts befinden. Halten Sie das Gerät sofort an, wenn eine Person oder ein Tier sich nähert.

6– Drehrichtung und maximale Drehzahl: Achten Sie auf die Drehrichtung des Grasschneiders Excelion alpha. Diese ist auf dem Schutzgehäuse angegeben.

7– Gefahr durch herausgeschleuderte Objekte

8– Verwenden Sie kein Schneidwerkzeug aus Metall.

9– Die Schutzart IP54 gilt nur für das Werkzeug und nicht für den Akku. Schutzart IP54 heißt, dass das Gerät gegen Staub und allseitiges Spritzwasser geschützt ist.

■ **BESCHREIBUNG UND TECHNISCHE MERKMALE**

Der Grasschneider Excelion alpha wird mit Schneidkopf geliefert.

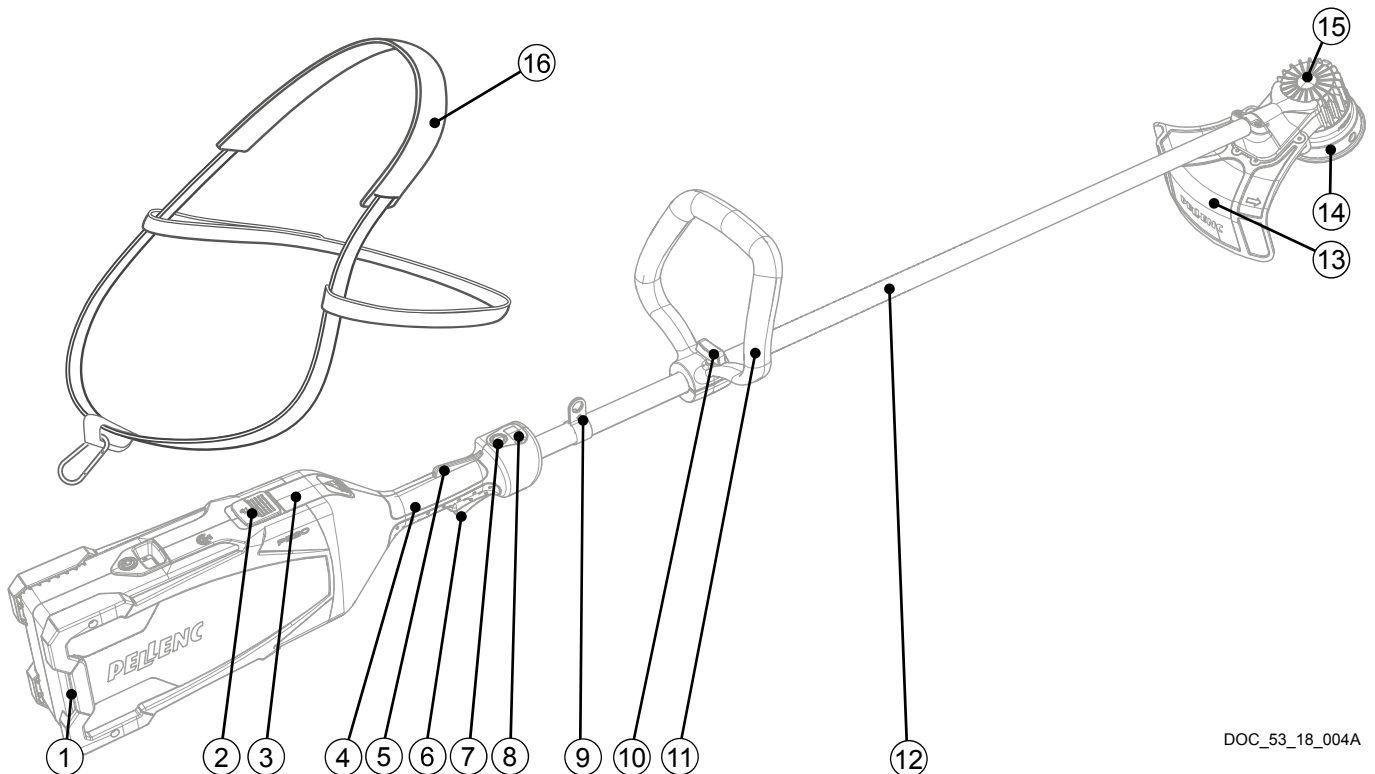

DOC_53_18_004A

Beschreibung der Hauptelemente:

- 1– Akku alpha 260 / alpha 520 (separat geliefert)**
- 2– Akku-Sicherungsverriegelung**
- 3– Verriegelungsclip des Akkus**
- 4– Griff**
- 5– Sicherungshebel:** Verhindert das versehentliche Betätigen des Bedienhebels. Der Sicherungshebel muss betätigt werden, um den Bedienhebel drücken zu können.
- 6– Bedienhebel:** Ermöglicht das Einschalten der Drehung des Schneidwerkzeugs und das schrittweise Einstellen der Drehzahl.
- 7– Taster ON/OFF:** Ermöglicht das Ein-/Ausschalten des Geräts und die Änderung der Drehzahl.
- 8– Digitalanzeige des Geräts + LEDs:** Zeigt Informationen zum Akku und zum Gerät an (Ladezustand, Fehler, ...), die LEDs informieren über die eingestellte Arbeitsgeschwindigkeit.
- 9– Tragepunkt:** Ermöglicht die Befestigung des Geräts an einem Tragesystem.
- 10– Griff-Einstellschraube** Ermöglicht die Einstellung der Griffposition.
- 11– Runder Griff:** Ermöglicht die Führung des Grasschneiders Excelion alpha.
- 12– Rohr**
- 13– Schutzgehäuse:** Verhindert das Herausschleudern von Objekten (Steinen, Metallteilen) gegen den Bediener. Ein fest am Schutzgehäuse angebrachtes Messer sorgt dafür, dass die Schneidfäden die richtige Länge haben.
- 14– Schneidkopf TAPCUT ALPHA**
- 15– Motorgehäuse und Elektronikarte** Schützt den Motor und die Elektronikarte für die Steuerung und führt die Wärme ab.
- 16– Tragesystems**

■ **BESCHREIBUNG UND TECHNISCHE MERKMALE**

► **TECHNISCHE DATEN**

Modell	Excelion alpha Version Schneidkopf: TAP-CUT alpha
Leistung in Kilowatt	0,9
Gewicht (ohne Schneidwerkzeug und Schutzgehäuse) in kg	3.07
Schnittdurchmesser in mm	400
Drehzahl in U/min	2000 bis 6400
Akkulaufzeit	Abhängig von der Verwendung und dem Akkutyp

DIE BESTIMMUNG DES GERÄUSCHPEGELS UND DER VIBRATIONEN BASIEREN AUF DEN BETRIEBSBEDINGUNGEN BEI NENNDREHZAHL.

Maximaler A-bewerteter Schalldruckpegel (Bezugswert: 20 µPa) an der Bedienerposition	$L_{pA} = 79 \text{ dB(A)}$	$K = 2,5 \text{ dB(A)}$
C-bewerteter Spitzenschalldruckpegel (Bezugswert: 20 µPa) an der Bedienerposition	$L_{pC} < 130 \text{ dB(C)}$	

Die Werte werden gemäß den Akustik-Messnormen NF EN ISO 11201 und NF EN ISO 3744 gemessen.

Symbol	Wert	Einheit	Tkz	Kommentar
L_{wAm}	93	dB(A)	1 pW	Gemessener Schalleistungspegel
L_{wAg}	94	dB(A)	1 pW	Garantierter Schalleistungspegel

Die Erfassung des gemessenen und des garantierten Schalleistungspegels wurde gemäß eines Verfahrens entsprechend der Richtlinie 2000/14/EG, Anhang V durchgeführt.

Schwingungswerte gemäß den Normen EN 60745-1 und EN ISO 22867:

	Schwingung am Bediengriff	Schwingung am runden Griff
V1	0.68 m/s ²	1.87 m/s ²
V2	0.78 m/s ²	1.73 m/s ²
V3	0.69 m/s ²	1.67 m/s ²

*Messunsicherheit: $K = 1,5 \text{ m/s}^2$

▪ **INBETRIEBNAHME DES GERÄTS**

▸ **MONTAGE/DEMONTAGE DES GRIFFS**

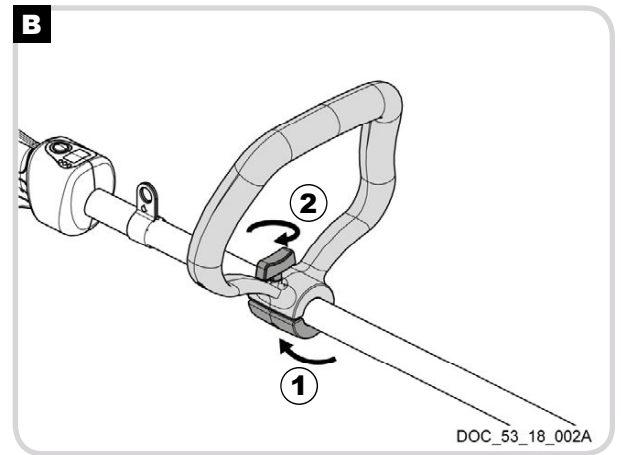
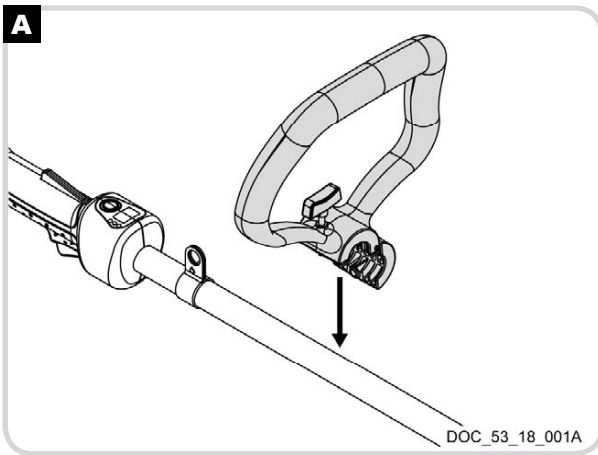

▸ **MONTAGE/DEMONTAGE DES SICHERHEITSGEHÄUSES**

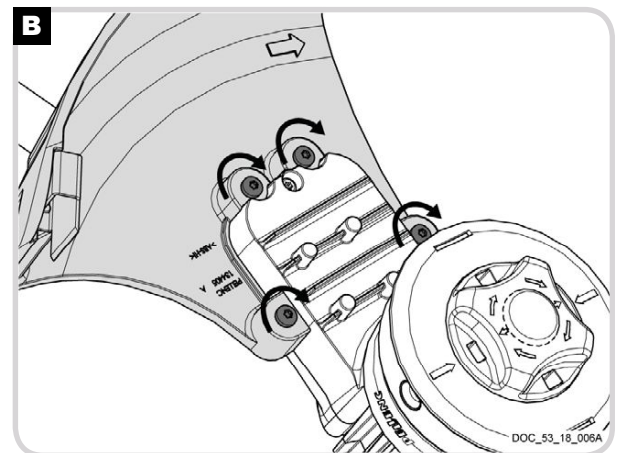
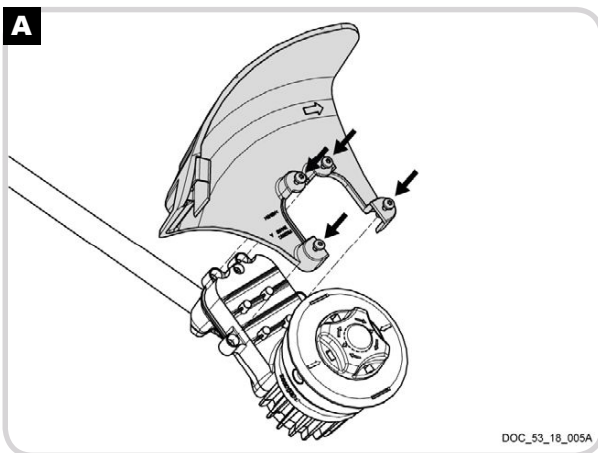

INBETRIEBNAHME DES GERÄTS

▸ EINSTELLUNG DER ARBEITSHÖHE

Vor jeder Verwendung muss die Arbeitsposition des Grasschneiders Excelion alpha in Abhängigkeit von der Größe des Bedieners eingestellt werden. Durch eine korrekte Einstellung der Arbeitsposition wird der durch den Bediener erforderliche Kraftaufwand verringert..

Die Einstellung für die Arbeitshöhe des Geräts wird je nach Größe des Bedieners eingestellt und besteht aus 3 Schritten:
Einstellen der Ausrichtung des Griffs,
Anlegen und Einstellen des Tragesystems,
Optimierung der Gewichtsverteilung des Geräts

Diese verschiedenen Einstellungen müssen mehrmals wiederholt werden, bis eine angemessene Arbeitsposition erreicht ist.



ACHTUNG:

Nehmen Sie sich die Zeit, um Ihr Tragesystem und Ihr Gerät richtig einzustellen. Durch eine korrekte Einstellung wird der Arbeitskomfort erhöht und Sie vermeiden Schmerzen.

EINSTELLUNG DES GRIFFS

Mithilfe dieser Einstellung kann die Griffhöhe an die Körpergröße des Bedieners angepasst werden. Der Bediener darf weder mit vollständig gestreckten noch mit vollständig angewinkelten Armen arbeiten.

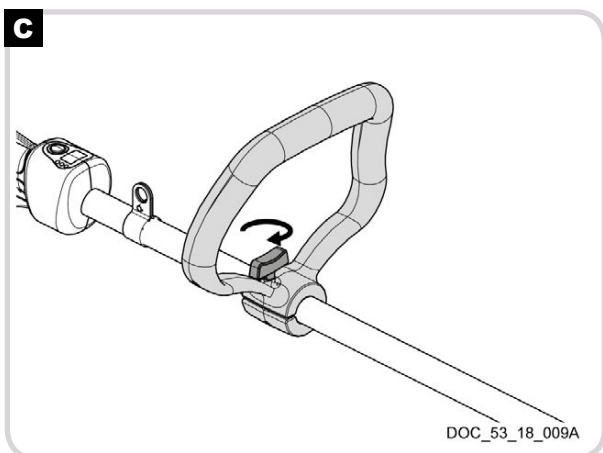
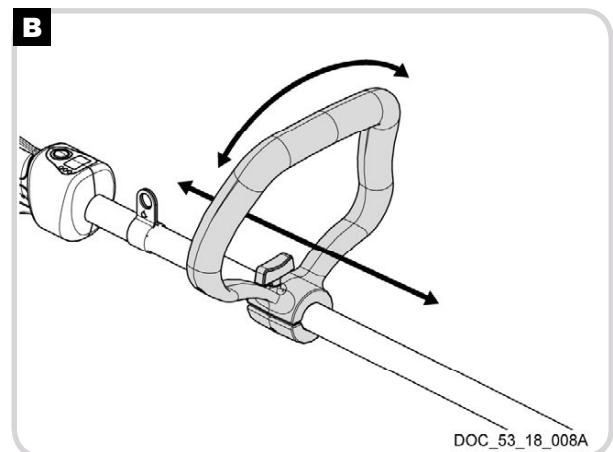
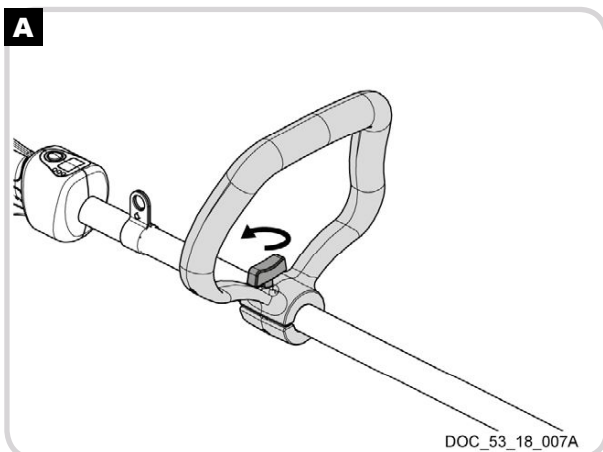

■ **INBETRIEBNAHME DES GERÄTS**

ANLEGEN DES TRAGESYSTEMS UND EINSTELLEN DER GURLLÄNGE

Mit der Einstellung der Gurtlänge, kann die „vertikale Position“ des Grasschneiders Excelion alpha so eingestellt werden, dass die Bedienelemente in Reichweite des Bedieners sind und der Schneidkopf leicht den Boden berührt.

HINWEISE:

Diese Einstellung wird gleichzeitig mit der Optimierung der Gewichtsverteilung und der Ausrichtung des Lenkers durchgeführt.

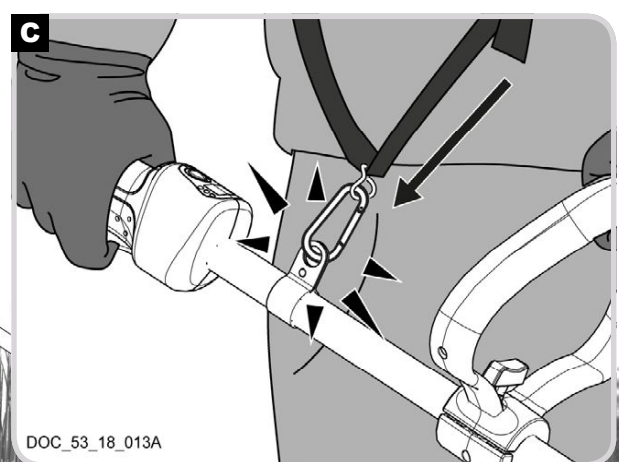

D

■ **INBETRIEBNAHME DES GERÄTS**

OPTIMIERUNG DER GEWICHTSVERTEILUNG DES GERÄTS

Lockern Sie die Torx-Schraube am Aufhängepunkt.
Positionieren Sie den Aufhängepunkt so, dass das Gewicht des Grasschneiders Excelion alpha gleichmäßig verteilt ist.
Ziehen Sie die Torx-Schraube am Aufhängepunkt fest.

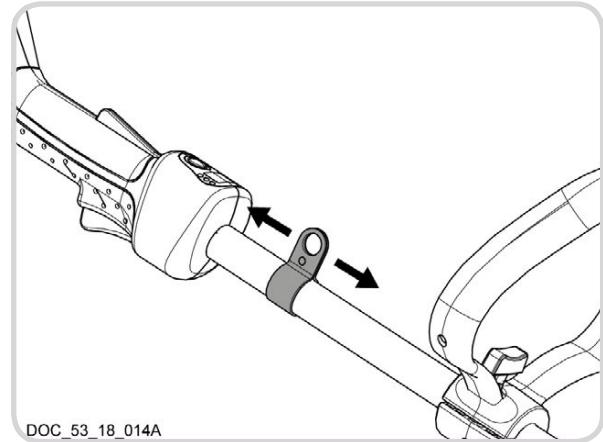

► **ANSCHLUSS / TRENNUNG DES AKKUS (ODER DES GEGENGEWICHTS)**



ACHTUNG :

Verwenden Sie ausschließlich den Akku **PELLENC ALPHA 260** oder **PELLENC ALPHA 520** für die Stromversorgung des Grasschneiders **EXCELION ALPHA**.

ANSCHLUSS

- 1– Bringen Sie den Akku am Arm des Grasschneiders Excelion alpha korrekt ausgerichtet in Position (Digitalanzeige nach oben).
- 2– Schieben Sie den Akku ein, bis der Verriegelungsclip des Akkus im Profil des Akkus einrastet.

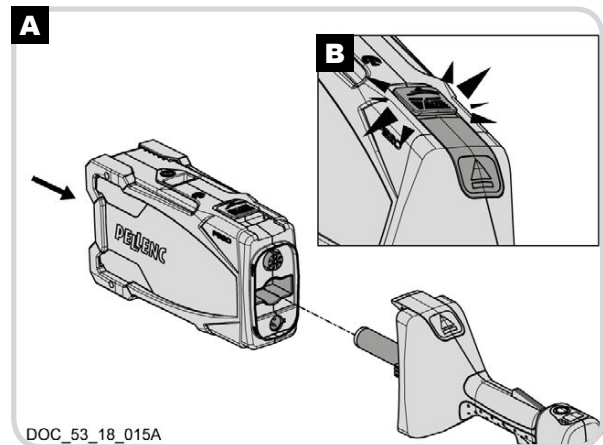

TRENNUNG

- 1– Ziehen Sie an der Akku-Sicherheitsverriegelung.
- 2– Während Sie die Akku-Sicherheitsverriegelung offen halten, drücken Sie auf den Verriegelungsclip des Akkus. Dadurch schiebt sich der Akku einige Zentimeter heraus.
- 3– Ziehen Sie den Akku heraus.

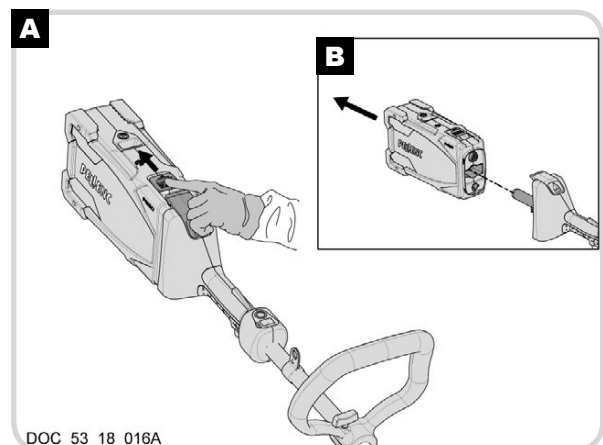

INBETRIEBNAHME DES GERÄTS**▸ EIN- ODER AUSSCHALTEN DER SPANNUNGSVERSORGUNG****AKTIVIEREN DES AKKUS**

Wenn der Akku im Stand-by-Modus ist (dunkle Anzeige), drücken Sie auf den ON/OFF-Taster des Akkus.

EINSCHALTEN DER SPANNUNGSVERSORGUNG DES GRASSCHNEIDERS EXCELION ALPHA.

Wenn der Akku angeschlossen ist, drücken Sie:

- entweder 1 Sekunde lang den ON/OFF-Taster des Grasschneiders Excelion alpha (der Akku gibt einen Piepton von sich)
- oder den ON/OFF-Taster des Akkus.

Startzyklus nach dem Einschalten:

- 1– Wenn das Gerät mit dem Akku verbunden wird, erscheint eine Ladeschleife auf der Digitalanzeige und die drei LEDs leuchten.
- 2– Sobald die Verbindung hergestellt ist, erscheint der Ladestand des Akkus auf der Digitalanzeige des Grasschneiders Excelion alpha und die LEDs zeigen die zuletzt verwendete Schnittgeschwindigkeit.

HINWEIS:

Wenn der Akku am Gerät angeschlossen ist, erscheinen die Informationen auf der Digitalanzeige des Grasschneiders Excelion und erlöschen auf der Digitalanzeige des Akkus.

AUSSCHALTEN DER SPANNUNGSVERSORGUNG DES GRASSCHNEIDERS EXCELION ALPHA.

Zum Ausschalten des Geräts drücken Sie:

- entweder 1 Sekunde lang den ON/OFF-Taster des Grasschneiders Excelion alpha (der Akku gibt einen Piepton von sich)
- oder den ON/OFF-Taster des Akkus.

Die Digitalanzeige des Grasschneiders zeigt dann „BY“ an.

EINSATZ

Vor dem Einschalten des Grasschneiders Excelion alpha und dem Beginn der Arbeit, vergewissern Sie sich, dass:

- 1– der Grasschneider richtig am Tragesystem befestigt ist
- 2– das Gerät mit optimaler Gewichtsverteilung am Tragesystem befestigt ist
- 3– das Tragesystem in der Höhe richtig eingestellt ist, um den Arbeitskomfort zu erhöhen
- 4– der Schneidkopf TAPCUT Alpha keinen direkten Bodenkontakt hat
- 5– der Arbeitsbereich frei geräumt ist und sich niemand in weniger als 15 Metern Entfernung befindet.
- 6– der Akku richtig angeschlossen ist und die Digitalanzeige des Grasschneiders Excelion alpha den Ladestand anzeigt
- 7– Sie mit der gewählten Schnittgeschwindigkeit arbeiten möchten

▶ START DES GRASSCHNEIDERS EXCELION ALPHA

Zum Starten des Grasschneiders Excelion alpha:

- 1– Betätigen Sie den Sicherheitshebel.

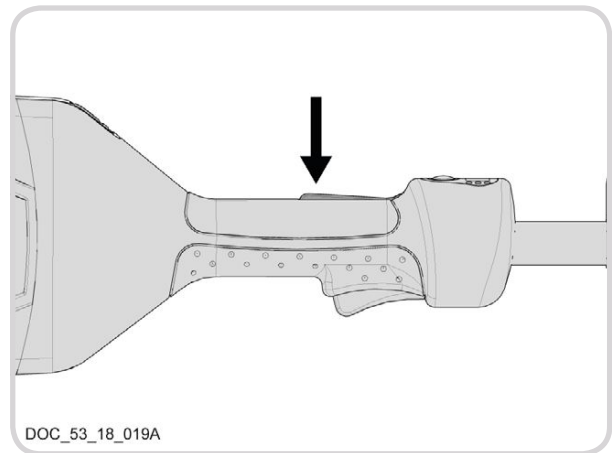

- 2– Halten Sie den Sicherheitshebel gedrückt und drücken Sie zweimal auf den Bedienhebel, um die Drehung des Schneidkopfes in Gang zu setzen.

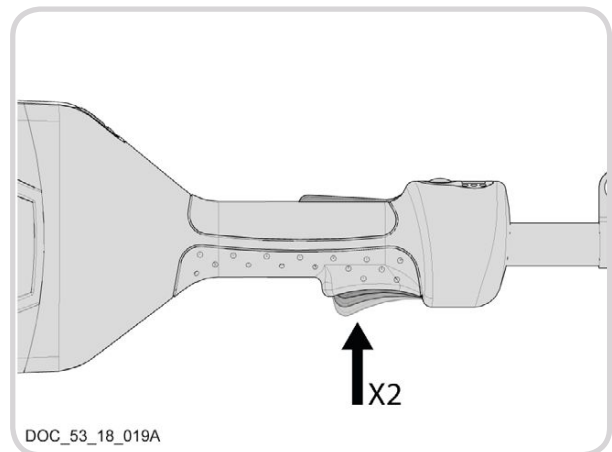

▪ **EINSATZ**

3– Halten Sie die 2 Hebel während der Schneidarbeit gedrückt.

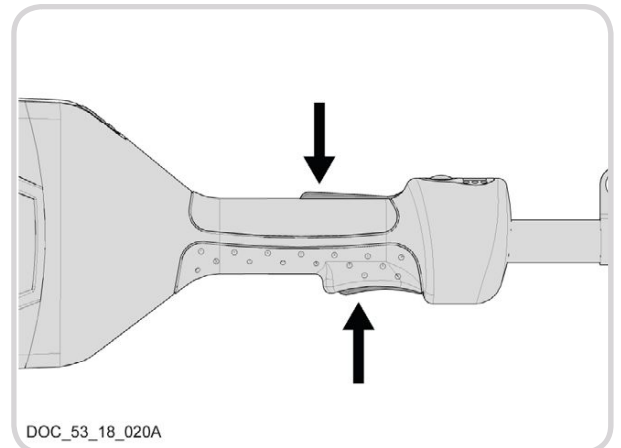

Wenn der Bedienhebel mehr als 1 Minute lang losgelassen wird, wiederholen Sie den obigen Vorgang, um das Gerät wieder in Gang zu setzen.

▸ **STEUERUNG DER DREHZAHL DES SCHNEIDKOPFS**

Einstellung der Drehzahl

Drücken den ON/OFF-Taster **A** des Grasschneiders Excelion alpha, um eine der 3 programmierten Drehzahlen auszuwählen. Die LED zeigen die gewählte Drehzahl an.

- 1– Drehzahl 1 = niedrige Drehzahl: 1 LED leuchtet
- 2– Drehzahl 2 = mittlere Drehzahl: 2 LEDs leuchten
- 3– Drehzahl 3 = hohe Drehzahl: 3 LEDs leuchten

HINWEIS:

Über den auf den Bedienhebel ausgeübten Druck können Sie die Drehzahl schrittweise bis zur Höchstdrehzahl erhöhen.

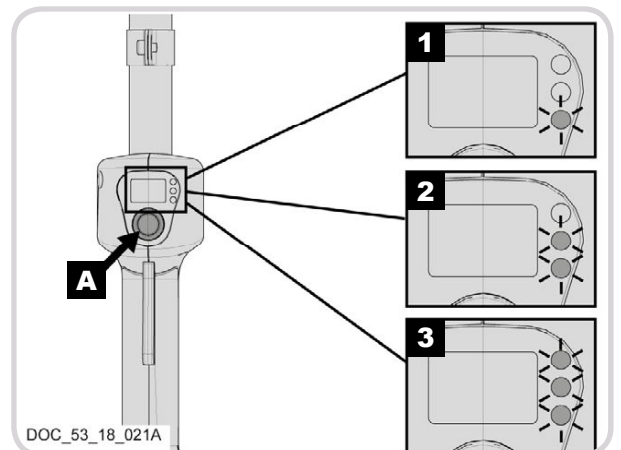

▪ **EINSATZ**

▸ **AKKULAUFZEIT UND ARBEITSEFFIZIENZ**

Um die Laufzeit Ihres PELENC-Akkus zu optimieren, muss die Drehzahl des Schneidwerkzeugs an die durchzuführende Arbeit angepasst werden.

Je höher die Drehzahl, desto größer ist auch der Energieverbrauch. Daher sollte die Möglichkeit der progressiven Einstellung der Drehzahl mithilfe des Bedienhebels genutzt werden.

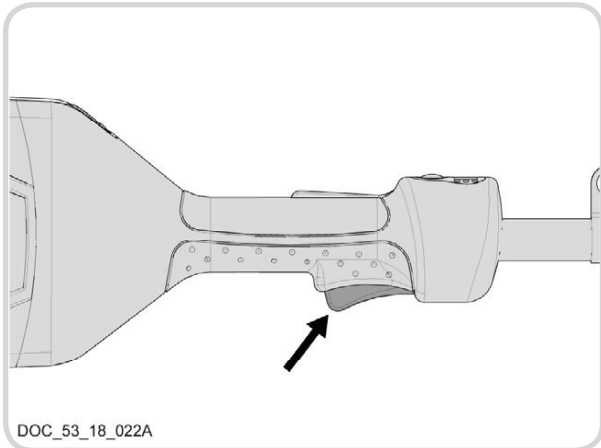

Bedienhebel gelöst = 0% der gewählten Drehzahl

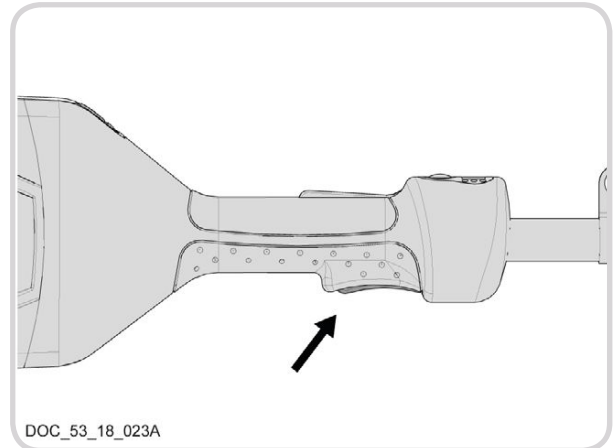

Bedienhebel ganz gedrückt = 100% der gewählten Drehzahl

Art der Vegetation oder Arbeit	Empfohlenes Schneidwerkzeug	Empfohlene Drehzahl
Ränder	PELENC-Schneidfaden, Ø 2,4 mm	Geschwindigkeit 1
Rasen	PELENC-Schneidfaden, Ø 2,4 mm	Geschwindigkeit 1
Gras	PELENC-Schneidfaden, Ø 2,4 mm	Geschwindigkeit 2
Dichtes und hohes Gras	PELENC-Schneidfaden, Ø 2,4 mm	Geschwindigkeit 3

▸ **SCHNEIDKOPF: TAP-CUT ALPHA**

Für das Mähen und für die Kantenreinigung. Wird vorwiegend bei starker Abnutzung des Schneidfadens verwendet. (An Mauern und Zäunen entlang)
(Schneidkopf und -faden Ø 2,4 serienmäßig)

Ø 2,4 PELENC (bis zu 5 m) = Rasen

Ø 3 PELENC (bis zu 3,5 m) = dichtes Gras und Gestrüpp

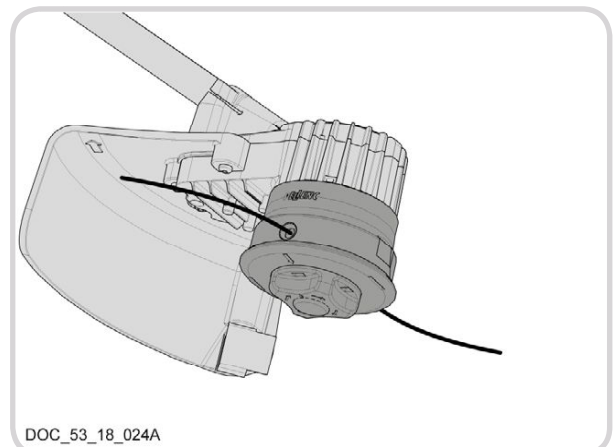

▪ **EINSATZ**

MONTAGE DES SCHNEIDKOPFS TAP-CUT ALPHA

Ziehen Sie den Akku heraus, bevor Sie den Schneidkopf TAP CUT 2 montieren.

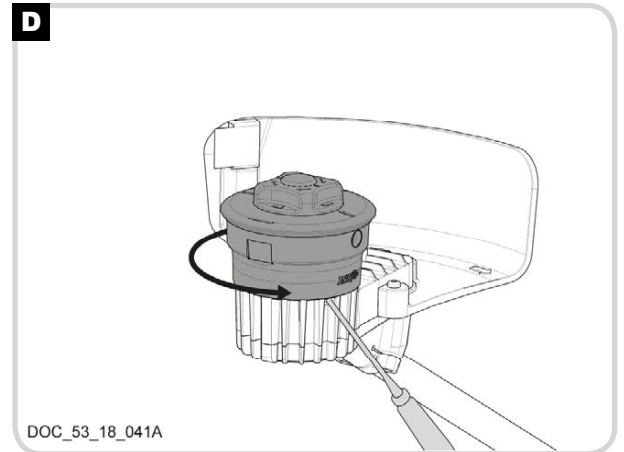
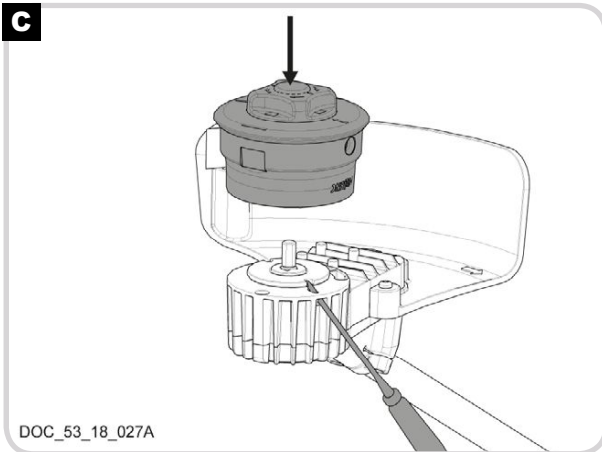
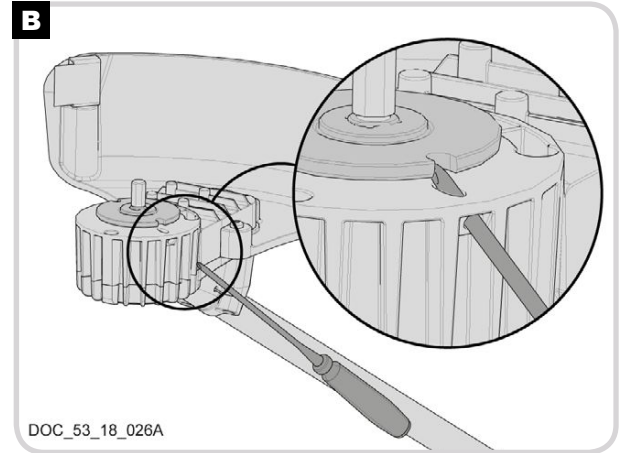
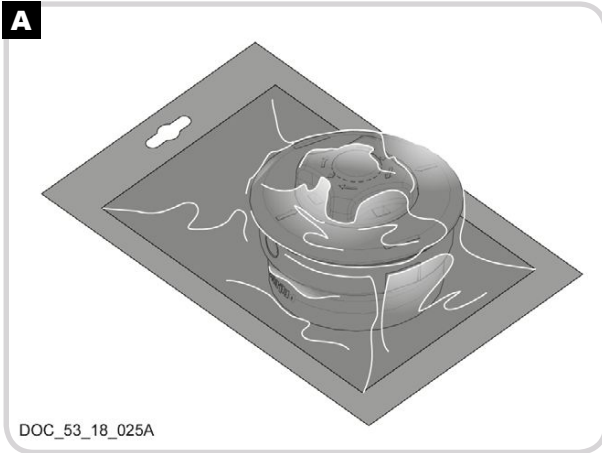

MONTAGE DES SCHNEIDFADENS AM SCHNEIDKOPF TAP-CUT ALPHA

Ziehen Sie den Akku heraus, bevor Sie den Schneidfaden montieren.

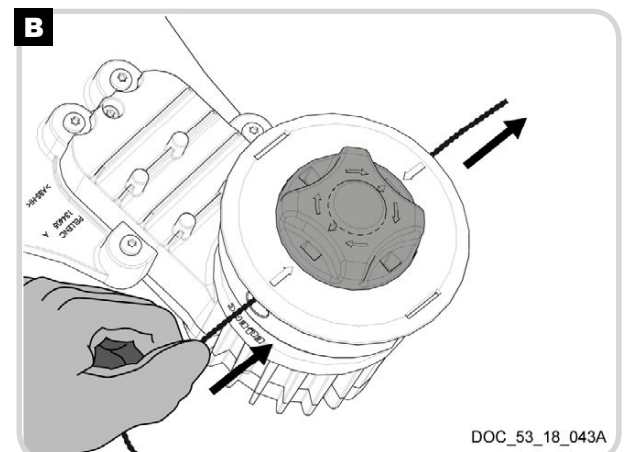
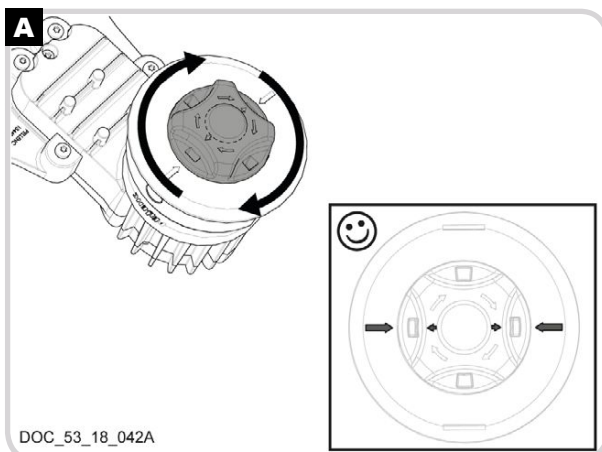

EINSATZ

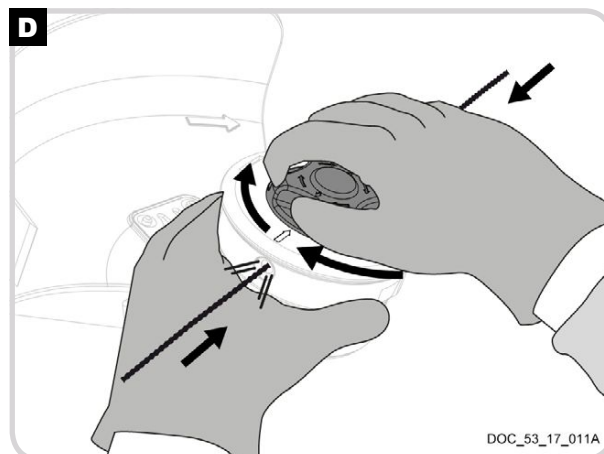
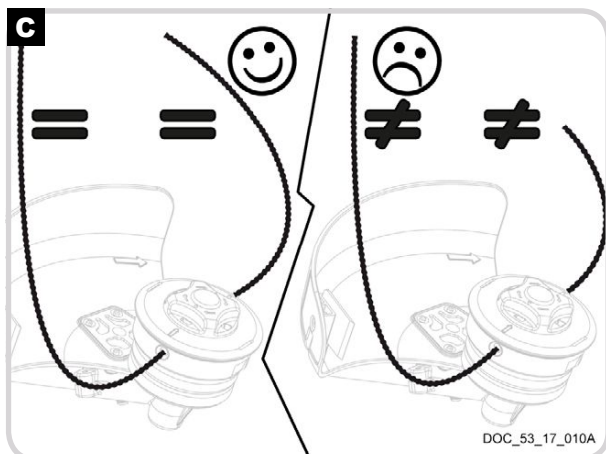

EINSTELLEN DER SCHNEIDFADENPOSITION

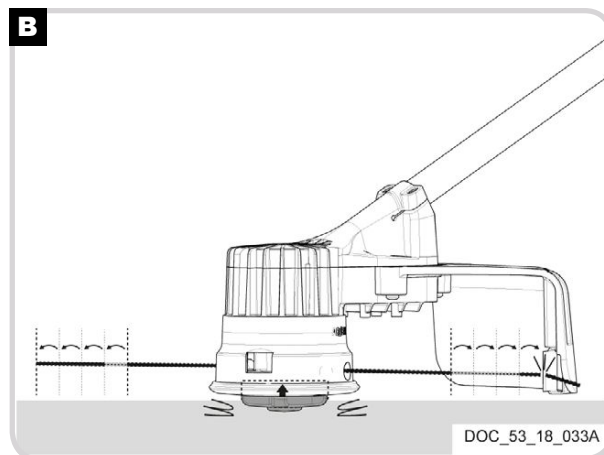
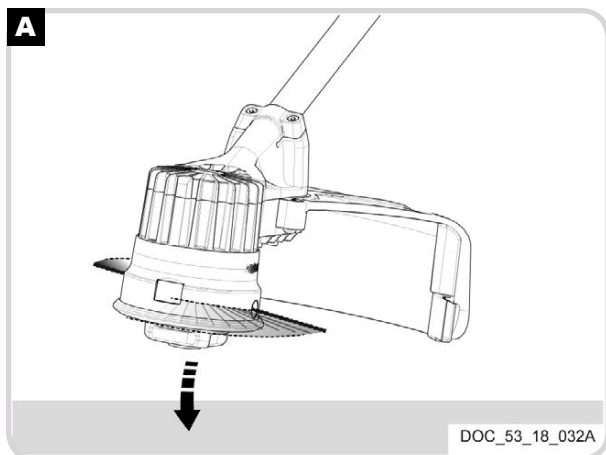

UNTERSCHIEDLICHE ARBEITSTECHNIKEN

Bevor Sie mit dem Mähen beginnen, überprüfen Sie die zu bearbeitende Fläche. Achten Sie dabei auch auf die Beschaffenheit der Oberfläche und stellen Sie sicher, dass der Bereich frei von Hindernissen ist.

Achten Sie ebenfalls darauf, aus welcher Richtung der Wind kommt, der Ihnen für das Auswerfen des abgeschnittenen Grases hilfreich sein kann.

**WICHTIG:**

Halten Sie zwischen dem Schneidkopf und eventuellen Hindernissen immer einen Mindestabstand von 50 mm ein, um Beschädigungen am Gerät und am Schneidfaden zu vermeiden.

■ **EINSATZ**

EINFACHES MÄHEN

Führen Sie das Gerät einfach in Halbkreisen von links nach rechts und bewegen Sie sich dabei langsam vorwärts. Halten Sie bei der Unkrautbeseitigung das Schneidwerkzeug parallel zum Boden und achten Sie darauf, dass der Schneidkopf den Boden nicht berührt.

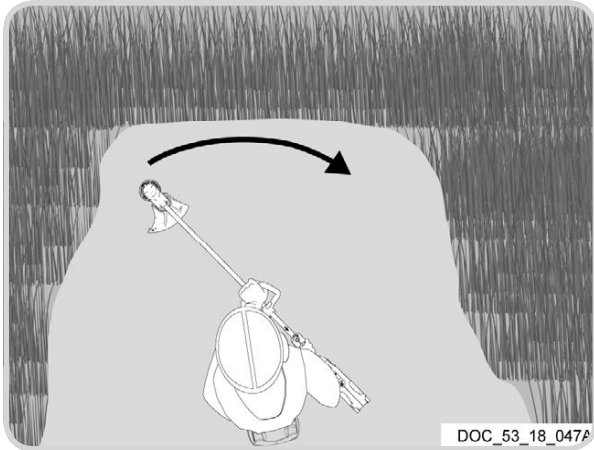

MÄHEN AUF GENEIGTEN FLÄCHEN

Folgen Sie immer der Neigung. Vermeiden Sie es, Böschungen hinauf und hinab zu klettern. Fangen Sie unten an und lassen Sie das Gras nach unten fallen, damit das Schneidwerkzeug nicht erneut durch das schon abgeschnittene Gras schneiden muss.

Arbeiten Sie immer in einer einzigen Richtung und nur einem Arbeitsbereich.

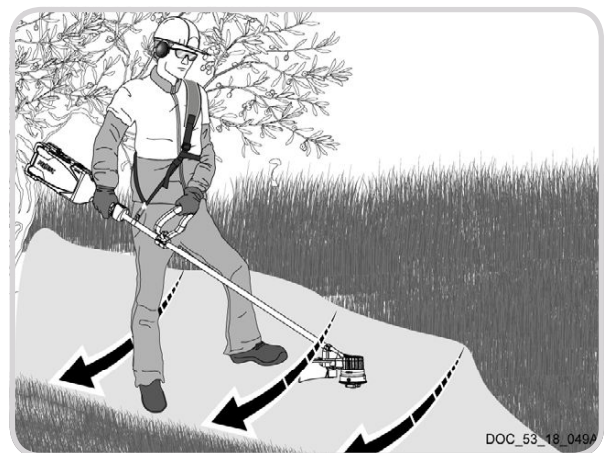

MÄHEN AN WÄNDEN, ZÄUNEN, UM BÄUME HERUM UND IN BLUMENBEETEN.

Schützen Sie die Rinde von Baumstämmen und Ränder von Blumenbeeten, indem Sie das Schutzgehäuse zwischen der zu bearbeitenden Fläche und der zu schützenden Vegetation positionieren.

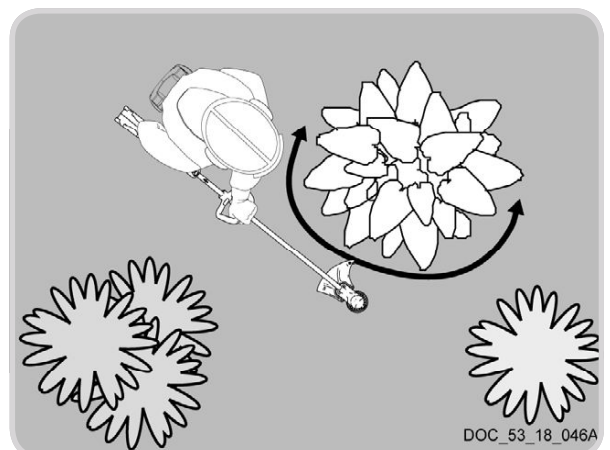

■ **WARTUNG**

HINWEIS:

LASSEN SIE MINDESTENS ALLE 400 STUNDEN ODER EINMAL PRO JAHR EINE INSPEKTION DER GERÄTS DURCH EINEN PELLENC-VERTRAGSHÄNDLER DURCHFÜHREN. LAGERN SIE DAS GERÄT IMMER IN EINEM SAUBEREN ZUSTAND UND MIT EINEM VOLLSTÄNDIG GELADENEN AKKU EIN.

Wartungsarbeit	Bei jedem Einschalten	Alle zwei Stunden	Monatlich	Nach der Verwendung	Jedes Jahr oder je nach Bedarf
Reinigung des Grasschneiders Excelion alpha (keine Reinigung mit Hochdruckreiniger, sondern mit Gebläse oder Bürsten)				X	
Sichtprüfung der Sicherheitseinrichtungen des Geräts (Sicherheitsgehäuse)	X			X	
Überprüfung der Sicherheitsfunktion der Steuerhebel	X				
Befestigung des Schneidwerkzeugs an der Wellenbefestigung (keine Verformung oder Abnutzung)	X	X			X
Überprüfung des Akkus	X				
Kontrolle der Maschine durch einen von Pellenc abgenommenen Vertriebs					X

► **REFERENZEN**

SCHNEIDKOPF:TAP CUT ALPHA

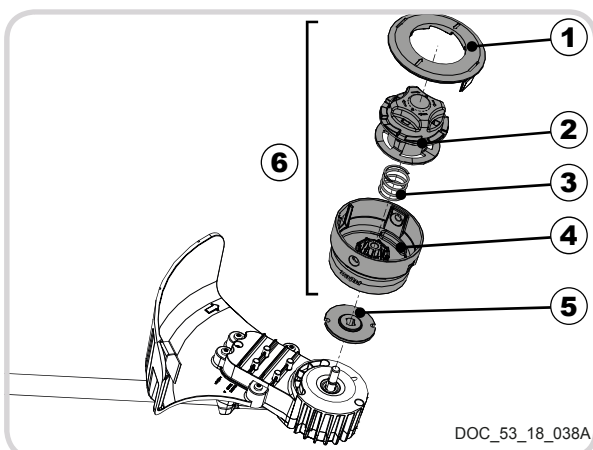

- 1– Art.-Nr.: 133045
- 2– Art.-Nr.: 138009
- 3– Art.-Nr.: 133895
- 4– Art.-Nr.: 134825
- 5– Art.-Nr.: 134730
- 6– Art.-Nr.: 57188

DOC_53_18_038A

■ **WARTUNG**

VERBRAUCHSTEILE

Nylonfaden

Nylonfaden-Rolle
 Ø 2,4 mm (70 m bis ±1%) = 79601
 Ø 3 mm (56 m bis ±1%) = 108911

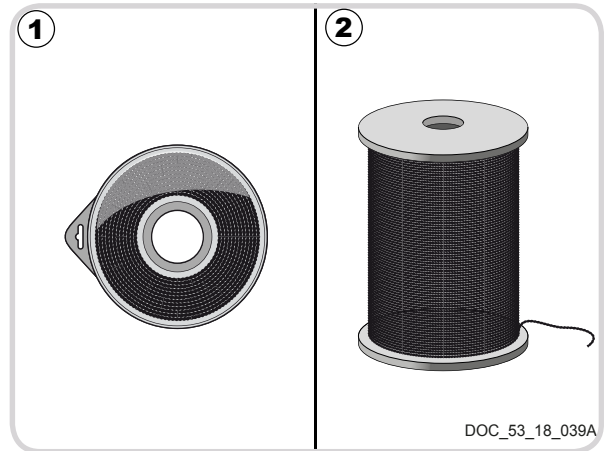

ZUBEHÖR:

Tragesystem= 133937

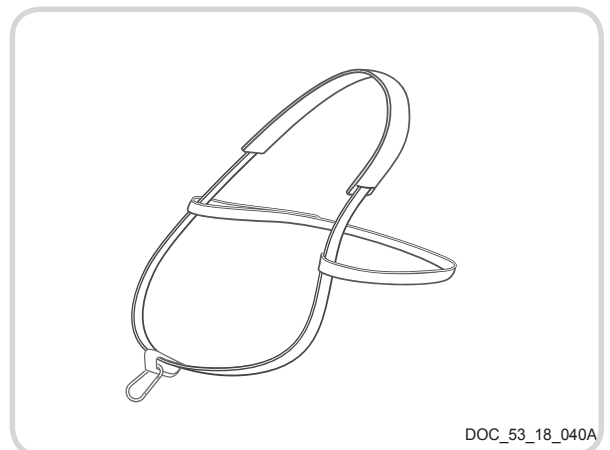

Gegengewicht = 57195
 Das Gegengewicht ermöglicht die Optimierung der Gewichtsverteilung beim Excelion alpha und dessen Anschluss an den getrennten Akku.

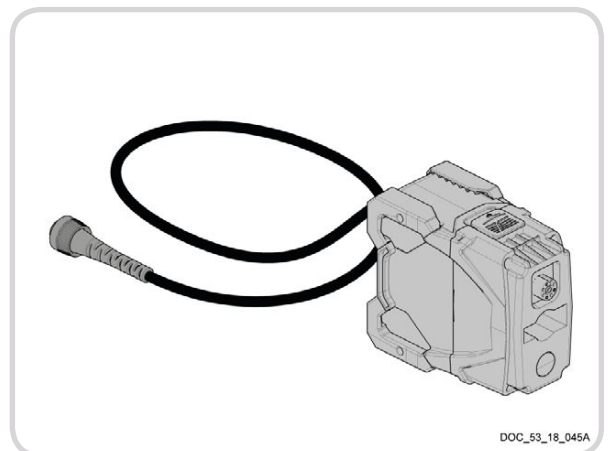

■ **STÖRUNGEN**

Symptome	Zustand der LED des Akkus	Zustand der LEDs	Mögliche Ursache	Prüfungen	Korrekturmaßnahmen	Reparatur durch
Das Gerät geht nicht an	0	Aus	Ausgeschalteter Akku	Akkuschalter überprüfen	Akkuschalter betätigen	Benutzer
	I	Aus	Verbindungsproblem mit dem Akku	Sicherstellen, dass der Akku richtig angeschlossen ist	Akku richtig anschließen	Benutzer
			Akku	Sicherstellen, dass der Akku nicht vollständig entladen ist	Akku aufladen	Benutzer
			Elektronikkarte	Überprüfung beim PELLENC-Vertragshändler	Elektronikkarte austauschen, wenn die LEDs nach dem Einschalten und der Überprüfung der vorher genannten Punkte nicht leuchten	PELLENC-Vertragshändler
	Ein	Ein	Ein Hebel funktioniert nicht mehr	Überprüfung beim PELLENC-Vertragshändler	Bedienhebel oder Sensor austauschen	PELLENC-Vertragshändler
			Elektronikkarte	Überprüfung beim PELLENC-Vertragshändler	Elektronikkarte austauschen	PELLENC-Vertragshändler

■ **STÖRUNGEN**

Symptome	Zustand der LED des Akkus	Zustand der LEDs	Mögliche Ursache	Prüfungen	Korrekturmaßnahmen	Reparatur durch
Der Schneidkopf macht ein ungewöhnliches Geräusch oder schwingt enorm	I	Ein	Schneidkopf beschädigt	Überprüfen, ob kein Spiel vorhanden ist	Glocke austauschen	Benutzer PELLENC-Vertragshändler
			Motorwelle beschädigt	Zustand der Welle überprüfen (keine Verformung)	Motorwelle austauschen	PELLENC-Vertragshändler
			Ein Hebel funktioniert nicht mehr	Überprüfung beim PELLENC-Vertragshändler	Bedienhebel oder Sensor austauschen	PELLENC-Vertragshändler

■ **STÖRUNGEN**

Symptome	Zustand der LED des Akkus	Zustand der LEDs	Mögliche Ursache	Prüfungen	Korrekturmaßnahmen	Reparatur durch
Ausschalten des Geräts während des Betriebs	I	Aus	Ein Hebel funktioniert nicht mehr	Überprüfung beim PELENC-Vertragshändler	Bedienhebel oder Sensor austauschen	PELENC-Vertragshändler
			Defektes Stromkabel	Kabelzustand überprüfen	Kabel austauschen	PELENC-Vertragshändler
			Temperaturgrenze des Geräts erreicht	Ausgabe von 4 Pieptönen am Akku	Das Gerät ungefähr 5 Minuten abkühlen lassen	Benutzer
			Entladener Akku	Im ausgeschalteten Zustand den im seitlichen Fenster angezeigten Ladezustand des Akkus überprüfen	Akku aufladen (bei Akkuladung unter 10 %)	Benutzer
			Unabsichtliches Drücken des ON/OFF-Tasters am Gerät mehr als 4 Sekunden lang	Die LED des Akkus und die Digitalanzeigen sind aus	Grasschneider Excelion alpha erneut einschalten	Benutzer

■ GARANTIE UND KUNDENDIENST VON PELLENC.

I. Gesetzliche Gewährleistung

A. Gewährleistung für versteckte Mängel

Unabhängig von der kommerziellen Garantie gemäß Artikel II legt Artikel 1641 des französischen Bürgerlichen Gesetzbuches fest, dass „der Verkäufer verpflichtet ist, die Gewährleistung für einen versteckten Mangel zu übernehmen, der den bestimmungsgemäßen Gebrauch so sehr erschwert, dass der Käufer in Kenntnis des Mangels die Ware nicht oder nur gegen Preisnachlass gekauft hätte.“

Gemäß Artikel 1648 des französischen Bürgerlichen Gesetzbuches „ist der Anspruch wegen Sachmängeln vom Käufer innerhalb einer Frist von zwei Jahren, beginnend mit dem Zeitpunkt der Entdeckung des Mangels, geltend zu machen.“

B. Gesetzliche Gewährleistung wegen einer Vertragswidrigkeit

Gemäß Artikel L.217-4 des französischen Verbrauchergesetzbuches (Code de la consommation) ist der Verkäufer verpflichtet, einen dem Kaufvertrag gemäßen Gegenstand zu liefern und haftet für die bei der Lieferung bestehenden Vertragswidrigkeiten.

Er haftet ferner für Vertragswidrigkeiten, die sich aus der Verpackung, der Montageanleitung oder der Montage ergeben, soweit letztere ihm aufgrund des Vertrages oblag oder diese unter seiner Verantwortung erfolgt ist.

Gemäß Artikel L.217-5 des französischen Verbrauchergesetzbuches muss der Gegenstand, um vertragsgemäß zu sein:

1° Wenn er sich für den Zweck eignet, der von einem vergleichbaren Gegenstand üblicherweise zu erwarten ist, sowie gegebenenfalls:

- wenn er der vom Verkäufer gelieferten Beschreibung entspricht und die Eigenschaften besitzt, die dieser dem Käufer in Form eines Modells oder Modells präsentiert hat;
- wenn er die Eigenschaften aufweist, die ein Käufer aufgrund der öffentlichen Erklärungen des Verkäufers, Herstellers oder seines Vertreters rechtmäßig erwarten kann, insbesondere aufgrund von Werbung und Kennzeichnung;

2° oder wenn er die in einer Vereinbarung zwischen den Parteien festgelegten Eigenschaften aufweist bzw. für jeden besonderen Gebrauch durch den Käufer geeignet ist, der dem Verkäufer zur Kenntnis gebracht und von diesem akzeptiert wurde.

Gemäß Artikel L.211-12 des französischen Verbrauchergesetzbuches „verjährt der Anspruch wegen Vertragswidrigkeit nach zwei Jahren ab Lieferung des Gegenstandes.“

II. Kommerzielle Garantie von Pellenc

A. Inhalt

1. Allgemeines

Zusätzlich zur gesetzlichen Gewährleistung können Endkunden Ansprüche im Rahmen der kommerziellen Garantie für Produkte von PELLENC geltend machen. Diese deckt den Austausch und Ersatz von als veraltet anerkannten Teilen oder von Teilen mit Konstruktions-, Montage- oder Materialfehlern ab, unabhängig von der Ursache. Die Garantie bildet somit eine Einheit mit dem Produkt von PELLENC.

2. Ersatzteile

Die kommerzielle Garantie deckt ferner Original-Ersatzteile von PELLENC ab, ohne Arbeitsstunden, wobei bestimmte Ersatzteile eines Produkts hiervon ausgenommen sind.

B. Dauer der Garantie

1. Allgemeines

Ansprüche im Rahmen der kommerziellen Garantie können für akkubetriebene Geräte von PELLENC innerhalb von zwei (2) Jahren ab der Lieferung an den Endkunden geltend gemacht werden, für alle anderen Produkte von PELLENC innerhalb von einem (1) Jahr.

2. Ersatzteile

Für Ersatzteile von PELLENC, die im Rahmen von Gewährleistungsansprüchen ausgetauscht werden, gilt die kommerzielle Garantie für akkubetriebene Geräte von PELLENC innerhalb von zwei (2) Jahren ab der Lieferung des Produkts von PELLENC an den Endkunden, für alle anderen Produkte von PELLENC innerhalb eines (1) Jahres.

Bei akkubetriebenen Geräten von PELLENC gilt für nach dem 12. Nutzungsmonat im Rahmen von Garantieansprüchen ausgetauschte Ersatzteile die Garantie ein (1) Jahr.

C. Garantieausschluss

Von der kommerziellen Garantie ausgeschlossen sind Produkte, die in unüblicher Weise gebraucht oder unter Betriebsbedingungen und zu Zwecken eingesetzt wurden, die von den vom Hersteller für die Nutzung vorgesehenen abweichen, insbesondere bei Missachtung der in dieser Gebrauchsanweisung vorgegebenen Betriebsbedingungen.

Die Garantie erlischt auch bei Schlag, Sturz, Fahrlässigkeit, mangelnder Überwachung oder Wartung sowie bei einem Umbau des Produkts. Von der Garantie ausgeschlossen sind ebenfalls alle Produkte, die durch den Endkunden verändert, umgebaut oder modifiziert wurden.

Für Verschleißteile und/oder Betriebsstoffe können keine Garantieansprüche geltend gemacht werden.

III. Voraussetzungen für die kommerzielle Garantie

1. Inbetriebnahme des Produkts und Anmeldung der Inbetriebnahme

Der VERTRAGSHÄNDLER muss spätestens acht Tage nach der Übergabe des Produkts an den Endkunden das Formular zur Anmeldung der Inbetriebnahme ausgefüllt und auf der Website www.pellenc.com unter „Extranet“ - „Garantien und Schulungen“ mithilfe des ihm vom PELLENC übermittelten Benutzernamens aktiviert haben.

Wurde die Anmeldung der Inbetriebnahme nicht aktiviert, übernimmt PELLENC keine kommerzielle Garantie und der VERTRAGSHÄNDLER hat alle Kosten selbst zu tragen, ohne seine im Rahmen der Garantie erbrachten Leistungen gegenüber dem Endkunden abrechnen zu können.

Der VERTRAGSHÄNDLER ist ebenfalls verpflichtet, die Garantiekarte oder die Bescheinigung der Garantie und Inbetriebnahme für ausgelieferte Selbstfahrer zu vervollständigen, nachdem diese vom Endkunden mit Datum und Unterschrift versehen wurde.

IV. Kostenpflichtiger Kundendienst

A. Allgemeines

Unter den kostenpflichtigen Kundendienst fallen – auch innerhalb der gesetzlichen Gewährleistung und kommerziellen Garantie – Mängel, Störungen und Schäden, die durch eine fehlerhafte Nutzung, Fahrlässigkeit oder schlechte Wartung beim Endkunden entstehen, aber auch Mängel, die sich aus dem normalen Verschleiß des Produkts ergeben. Kosten für Kundendienstleistungen fallen ebenfalls an für Reparaturen, die nicht der gesetzlichen Gewährleistung oder der kommerziellen Garantie unterliegen, wie beispielsweise Wartung, Einstellungen, Diagnosen jeglicher Art, Reinigungen etc. (Diese Aufzählung erhebt keinen Anspruch auf Vollständigkeit.)

B. Verschleißteile und Betriebsstoffe

Für Verschleißteile und Betriebsstoffe ist ebenfalls der Kundendienst zuständig.

C. Ersatzteile

Ferner umfasst der kostenpflichtige Kundendienst Original-Ersatzteile von PELLENC, ohne Arbeitsstunden, unter Ausschluss solcher, die nicht durch die gesetzliche Gewährleistung oder kommerzielle Garantie abgedeckt sind.

Beim Austausch von Original-Ersatzteilen von PELLENC durch den Kundendienst gilt für diese eine kommerzielle Garantie von einem Jahr, beginnend ab dem Zeitpunkt der Montage.

„EG“-KONFORMITÄTSERKLÄRUNG

HERSTELLER	PELLENC
ANSCHRIFT	Quartier Notre Dame 84120 Pertuis (FRANCE)

PERSON, DIE ZUR ZUSAMMENSTELLUNG DER TECHNISCHEN UNTERLAGEN BEFUGT IST	PELLENC
ANSCHRIFT	Quartier Notre Dame 84120 Pertuis (FRANCE)

HIERMIT BESTÄTIGEN WIR, DASS DIE NACHSTEHEND BEZEICHNETE MASCHINE:

- ALLGEMEINE BEZEICHNUNG	GRASSCHNEIDER
- FUNKTION	GRÜNANLAGENPFLEGE
- HANDELSBEZEICHNUNG	EXCELION ALPHA
- TYP	EXCELION ALPHA
- MODELL	EXCELION ALPHA
- SERIENNUMMER	53R00001 – 53R49999 53S00001 – 53S49999 53T00001 – 53T49999

ALLEN EINSCHLÄGIGEN BESTIMMUNGEN DER MASCHINENRICHTLINIE (2006/42/EG) ENTSpricht

DEN ANDEREN FOLGENDEN ZUTREFFENDEN RICHTLINIEN UND/ODER BESTIMMUNGEN ENTSpricht:

EMV-Richtlinie 2014/30/EU
Lärmschutzrichtlinie 2003/10/EG
Vibrationsrichtlinie 2002/44/EG
ROHS-Richtlinie 2011/65/EU
REACH-Verordnung 1907/2006
DEEE-Richtlinie 2012/19/EU
2000/14/CE

DIE FOLGENDEN HARMONISIERTEN EUROPÄISCHEN NORMEN WURDEN ANGEWENDET:

EN 62841-1:2015
EN 60335-1:2012 + A11:2014
EN 50636-2-91:2014
EN 55014-2 :2009
EN 60335-4 : 2013

DIE FOLGENDEN ANGEWENDETEN NORMEN UND TECHNISCHE SPEZIFIKATIONEN WURDEN ANGEWENDET:

EN 55014-1 :2012
EN 61000-4-2 :2009
EN 61000-4-3 :2011

Lärmpegel bei maximaler Arbeitsleistung

Symbol	Wert	Einheit	Referenz	Kommentar
L_{WAm}	93	dB(A)	1 pW	Gemessener Schalleistungspegel
L_{WAq}	94	dB(A)	1 pW	Garantierter Schalleistungspegel

Die Erfassung des gemessenen und des garantierten Schalleistungspegels wurde gemäß eines Verfahrens entsprechend der Richtlinie 2000/14/EG, Anhang V durchgeführt.

PERTUIS, 20.06.2018
JEAN MARC GIALIS
Stellvertretender Geschäftsführer

