

ENTLÜFTUNGSVENTIL

KINETISCHES MODELL AV-010 PN 10

ANWENDUNGEN

Landwirtschaft, geschützter Anbau und Gärtnerei.

FUNKTION

Das Entlüftungsventil Modell AV-010 gestattet dank seiner Bauweise im Inneren den Auslass großer Luftmengen während der Befüllung der Leitungen und den Lufteinlass während ihrer Entleerung.

EIGENSCHAFTEN UND VORTEILE

- Anschluss 3/4" und 1" Außengewinde, 2" und 3" Innengewinde.
- Spezielle Bauweise im Inneren garantiert eine hohe Geschwindigkeit beim Luftauslass mit einem Differenzdruck von bis zu 0,7 bar.
- Perfekte Dichtung auch bei niedrigem Druck.
- Resistent gegenüber UV-Strahlen.
- Vollständig aus Kunststoffmaterialien gefertigt, die resistent gegenüber chemischen Produkten sind, die normalerweise in der Landwirtschaft zum Einsatz kommen.



ABMESSUNGEN UND GEWICHT

Durchmesser	Abmessungen (mm)		Gewicht Kg	Fläche der Öffnung (mm ²)
	A	B		
3/4"	60	124	0.1	314
1"	60	124	0.1	314
2"	73	122	0.2	800
3"	104	165	0.6	2000

KOMPONENTEN UND MATERIALIEN

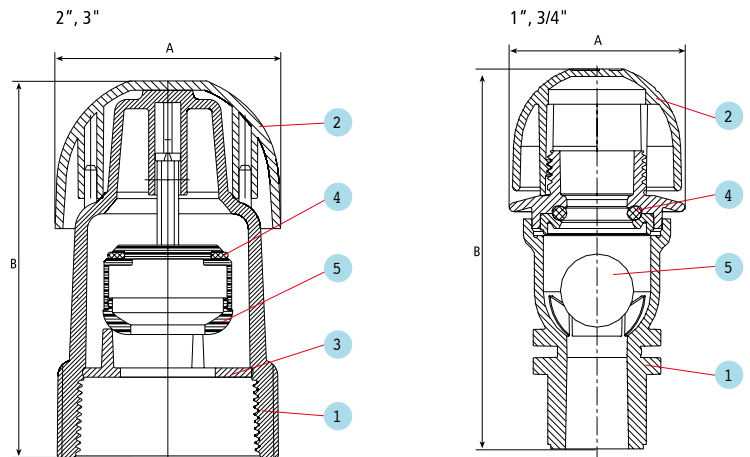

- 1 Körper
- 2 Deckel
- 3 Scheibe

- 4 Dichtung
- 5 Schwimmer

DURCHFLUSSRATE EINLASS UND ENTLÜFTUNG

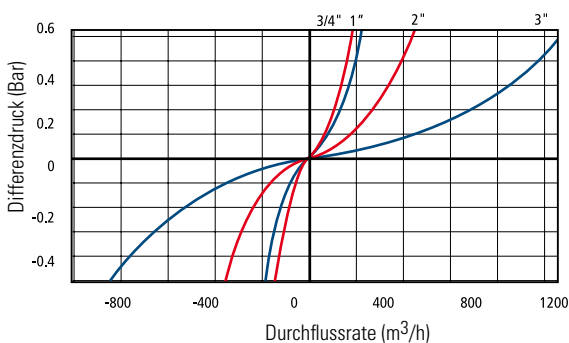

	Material 3/4"	Material 2"	Material 3"
1 - Körper	Polypropylen	Verstärktes Nylon	Verstärktes Nylon
2 - Deckel	Polypropylen	Polypropylen	Verstärktes Nylon
3 - Scheibe	-	Verstärktes Nylon	Verstärktes Nylon
4 - Dichtung	BUNA-N	E.P.D.M.	E.P.D.M.
5 - Schwimmer	Polypropylen	Verstärktes Nylon	Polypropylen